



AMAZONE

Anbau-Volldrehpflug ***Cayros***

Aufsattel-Drehpflug ***Hektor***

Pflug-Packer ***C-Pack***



Pflugtechnik von AMAZONE

Leistungsstark auf allen Böden



- ❗ „Im Dauertest überzeugten die leichte Bedienbarkeit und das gute Pflugbild.“
- ❗ „Der Pflug lässt sich leicht einstellen. Er macht eine saubere Arbeit und konnte sowohl auf schwerem, lehmigem Boden wie auch auf leichteren Standorten überzeugen.“
(„agrarteute“ Dauertest Cayros XS 4+1 VS · 03/2019)

Mit den Pflugreihen Cayros und Hektor präsentiert AMAZONE sein Pflug-Programm vom 2-scharigen Anbaupflug bis zum 8-scharigen Aufsattel-Drehpflug. Dank der umfangreichen Ausstattungsmöglichkeiten bieten AMAZONE Pflüge für jeden Betrieb auch bei unterschiedlichsten Anforderungen stets die richtige Lösung.



! „Mit der Pflugarbeit waren unsere Testfahrer sehr zufrieden. Sie pflügten vorrangig Getreidestoppel, gehäckseltes Maisstroh und Grünland. [...] Das Pflugbild ist top.“
(„Landwirt Österreich“ Praxistest Cayros M 950 - 03/2019)

	Seite
Einleitung	4
AMAZONE Qualität	6
Steinsicherungen	8
Vorwerkzeuge	10
Pflugkörper	12
Anbau-Volldrehpflug Cayros	16
Cayros M	18
Cayros XM	20
Cayros XMS	22
Cayros XS	24
Cayros XS pro	26
Einstellzentrum	28
Arbeitsbreitenverstellung	30
Rahmeneinschwenkung Wendehydraulik Elastische Unterlenkerachse	32
Stützräder	34
Ausstattung	36
Packerarm	38
C-Pack und Nockenringpacker	40
Aufsattel-Drehpflug Hektor	42
Rahmen Wendevorrichtung Tiefenführung	46
Pflugeinstellungen	48
So urteilt die Praxis	50
AMAZONE Service	52
Technische Daten	54

AMAZONE Pflüge

Pflugarbeit heute

Der Pflug ist das Symbol der Landwirtschaft. Die Bodenbearbeitung ist neben Züchtung, Düngung und Pflanzenschutz entscheidend für den Erfolg im Ackerbau. Nachhaltigkeit und eine hohe Effizienz bei der Arbeiterledigung sind die entscheidenden Faktoren, an denen die landwirtschaftliche Verfahrenstechnik auch in Zukunft gemessen werden wird.

Angestrebt werden eine nachhaltige Bodenbewirtschaftung, die Steigerung der Flächenproduktivität und eine auf hohe Rentabilität ausgelegte Konstruktion. Der Einsatz moderner Pflüge ist neben der konservierenden Bodenbearbeitung und alternativen Säverfahren nach wie vor von hoher Bedeutung für den Ertrag und damit den Erfolg der Bodenbearbeitung.

AMAZONE Pflüge zeichnen sich aus durch robuste Technik, hohe Arbeitsqualität, eine optimale Anpassung an die standortspezifischen Anforderungen und höchste Wirtschaftlichkeit.

Ihre Vorteile:

- ✔ Individuelle Abstimmung des Pfluges auf die jeweiligen Anforderungen
- ✔ Einfachste Einstellung und komfortable Bedienung
- ✔ Hohe Lebensdauer dank robuster Bauweise



Für den intelligenten Pflanzenbau

Das richtige Verfahren ist entscheidend!

Nicht die Philosophie, sondern die richtige Auswahl des Bodenbearbeitungsverfahrens ist entscheidend für den Erfolg. Das konventionelle Aussaatverfahren mit Pflugeinsatz ist nach wie vor weit verbreitet. Diesem Umstand zufolge und in Anlehnung an sich immer wieder ändernde Rahmenbedingungen wie zum Beispiel Produktpreise, Energieproduktion, Reduzierung von Brachflächen etc. werden auf vielen Betrieben sowohl konventionelle als auch Mulchsaatverfahren parallel praktiziert, die ertragssichernde Funktion des Pfluges wird hier sehr geschätzt.

Vorteile der konventionellen Bodenbearbeitung

- ✔ Effektive Unkrautbekämpfung auf mechanischem Weg durch Lichtenzug, effektive Bekämpfung von Randewüchsen
- ✔ Schnellere Bodenerwärmung und bessere Bodendurchlüftung für höhere Erträge bei wärmebedürftigen Kulturen
- ✔ Einzige Bodenbearbeitungsmaßnahme bei Staunässe
- ✔ Reduzierung der Infektionsgefahr der Folgefrucht
- ✔ Beschleunigung der Umsetzungsaktivität im Boden durch Sauerstoffanreicherung
- ✔ Mechanische Bekämpfung von UV-Licht empfindlichen Bodenschädlingen, Schnecken und Mäusen

Welcher Pflug für welchen Traktor

Baureihe	kW	29	44	59	74	88	103	118	132	147	162	176	191	206	221	235	250	265	279		
		PS	40	60	80	100	120	140	160	180	200	220	240	260	280	300	320	340	360	380	
Cayros M/M-V			2-scharig																		
			3-scharig																		
				4-scharig																	
XM/XM-V				3-scharig																	
					4-scharig																
XMS/XMS-V					3-scharig																
						4-scharig	+0														
XS/XS-V								4-scharig	+0												
									5-scharig	+0											
											6-scharig										
XS pro/XS pro-V																					
																	5-scharig				
																				6-scharig	



Beste Qualität für langlebige Verschleißteile



❗ „Lob gab es auch für die Verarbeitungsqualität.“
 („Landwirt Österreich“ Praxistest Cayros M 950 · 03/2019)

✔ Das ©plus-Härteverfahren



Das ©plus-Härteverfahren – Das Know-how der Wärmebehandlung

Die Herstellung von Verschleißteilen für die Bodenbearbeitung blickt auf eine jahrzehntelange Geschichte zurück. Ständige Weiterentwicklung bei Material und Produktionstechnologie sowie unser Know-how in der Wärmebehandlung sind die Basis für höchste Qualität der Pflugverschleißteile.

Kohlenstoff ist in seiner reinsten Form als Diamant das Härteste, was die Natur hervorbringt. Durch zusätzliches Einbringen von Kohlenstoff werden die ©plus-Verschleißteile weitaus härter und langlebiger. AMAZONE erreicht mit einem einzigartigen Härteverfahren z. B. beim Streichblech eine sehr große Härte an der Vorderseite, was beste Verschleißfestigkeit bedeutet. Die Rückseite bleibt relativ weich und damit auch überaus zäh und schlagfest.

Vorteile des ©plus-Härteverfahrens:

- ✔ Längere Standzeiten
- ✔ Hohe Schlagfestigkeit
- ✔ Geringerer Zugkraftbedarf
- ✔ Reduzierter Kraftstoffverbrauch
- ✔ Weniger Kleben durch glattere Oberfläche

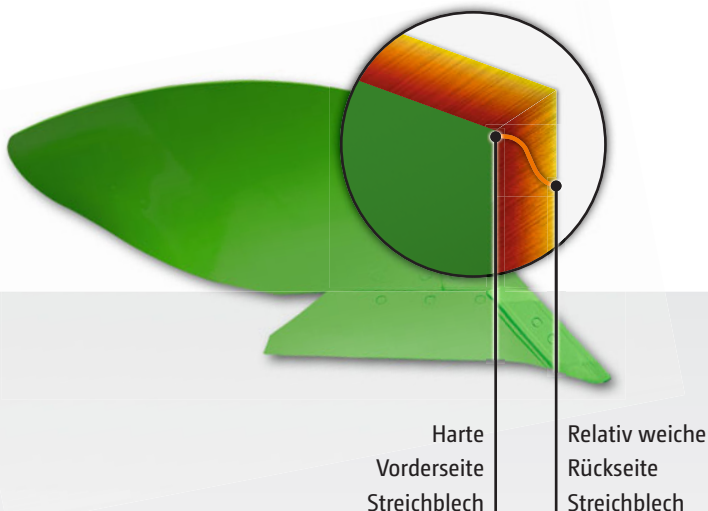

Rahmenrohre aus hochfestem Stahl für höchste Lebensdauer

Bei allen AMAZONE Pflügen werden Rahmenrohre aus hochfestem Spezialstahl eingesetzt. Die große Wandstärke ergibt neben der Stabilität des gesamten Rahmens auch eine überaus große Festigkeit aller Schraubverbindungen, die große Wandstärke vermeidet Lochlaibungen und Deformierung des Rohres im Bereich der Verschraubung. Eine weitere Besonderheit der Pflüge ist die Ausführung der Rahmenrohre ohne jegliche Schweißnaht.

Querschnitt Streichblech – Vergleich unterschiedlicher Verfahren

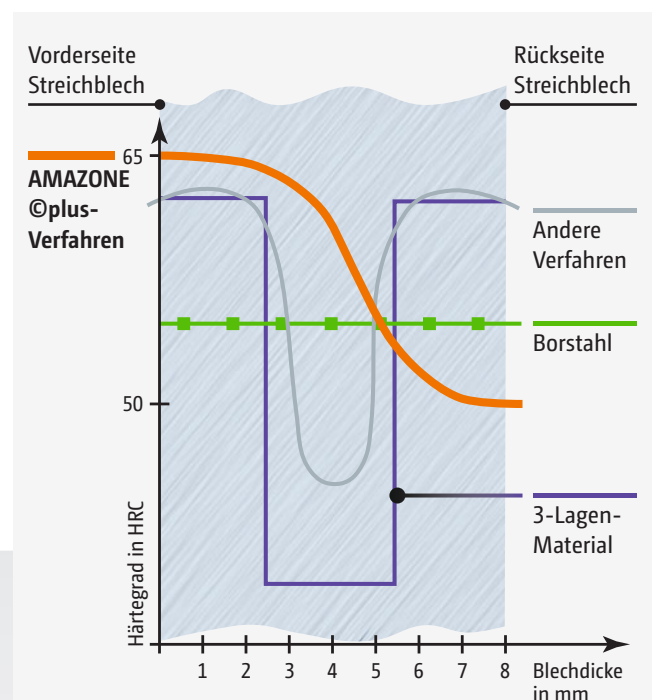

Steinsicherungen



Halbautomatische Steinsicherung

Mechanisch mit Scherbolzen-Steinsicherung

Der Scherbolzen ist die bewährte Standardlösung. Unter Belastung reißt die Abscherschraube an der Sollbruchstelle und der Pflugkörper weicht dem Hindernis durch Schwenken nach oben aus. Pflug ausheben, neuen Scherbolzen einsetzen und weiter geht's. Die hohen Auslösekräfte der Scherschraube ermöglichen einen Einsatz auch in schweren und harten Böden.

Die Vorteile:

- ✔ Doppelschnittige Abscherung
- ✔ Gehärtete Flanschplatten
- ✔ Hochwertige Scherschrauben in 10.9-Qualität

Halbautomatisch als Alternative für den Cayros M

Bei der halbautomatischen Steinsicherung erfolgt das Ausschwenken des Pflugkörpers durch Überwinden eines starken Federdruckes durch zwei Spiralfedern. Dieses System stellt bei dem Cayros M bei nicht zu hohem Steinbesatz eine Alternative zwischen Scherbolzen- und NonStop-Steinsicherung dar.

Die Vorteile:

- ✔ Geringes Mehrgewicht zu Scherbolzen-Steinsicherung
- ✔ Einstellbare Auslösekraft

Scherbolzen-Steinsicherung

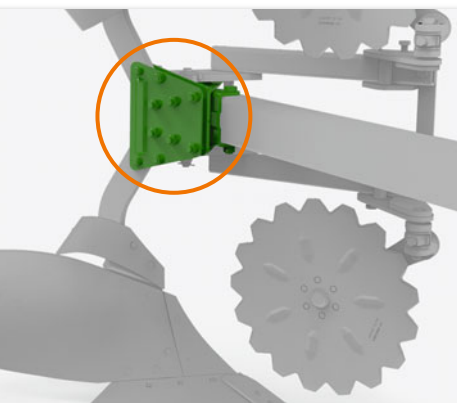

Hydraulische NonStop-Steinsicherung

Cayros S und Hektor S mit NonStop-Steinsicherung

Die hydraulische NonStop-Steinsicherung verfügt grundsätzlich je Pflugkörperpaar über einen Hydraulikzylinder mit einem direkt verbundenen, stickstoffgefüllten Hydraulikspeicher. Beim Auslösen drückt der Pflugkörper über den Hydraulikzylinder einen Kolben in den Speicher. Das Gas wird zusammengepresst und bringt nach Passieren des Hindernisses den Körper automatisch wieder in die Ausgangsposition.

Die Vorteile:

- ✔ Einfaches Anpassen der Auslösekraft
- ✔ Ruhige und materialschonende Arbeitsweise
- ✔ Austauschbare Gelenkkugeln und Kugelpfannen
- ✔ Serienmäßige zusätzliche Abscherschraube
- ✔ Abfallende Auslösekräfte mit zunehmender Hubhöhe des auslösenden Pflugkörpers

Die NonStop-Steinsicherung gibt es in 2 Varianten:

Variante 1:

Hydraulikspeicher zentral am Hydraulikzylinder

Bei der einfachen Variante ist der Hydraulikspeicher direkt mit dem Hydraulikzylinder zu einer kompakten Einheit zusammengebaut.

Die Vorteile (zusätzlich):

- ✔ Pflugkörper lösen vollkommen unabhängig voneinander aus
- ✔ Pflugkörper können unterschiedlich vorgespannt werden
- ✔ Keine hydraulischen Schlauch- und Rohrleitungen am Pflugrahmen

Variante 2:

Hydraulikspeicher mit Verrohrung

Durch eine Verbindung der einzelnen Elemente kann die Auslösekraft auch zentral für alle Körper eingestellt werden. Ein Sperrventil je Hydraulikspeicher ermöglicht es, wahlweise die Pflugkörper auch separat auf unterschiedliche Drücke einzustellen.

Die Vorteile (zusätzlich):

- ✔ Einstellung der Auslösekraft erfolgt für alle Pflugkörper in einem Arbeitsgang (auch während der Fahrt möglich)
- ✔ Durch entsprechende Leitungsquerschnitte nur geringe Beeinflussung der Elemente untereinander

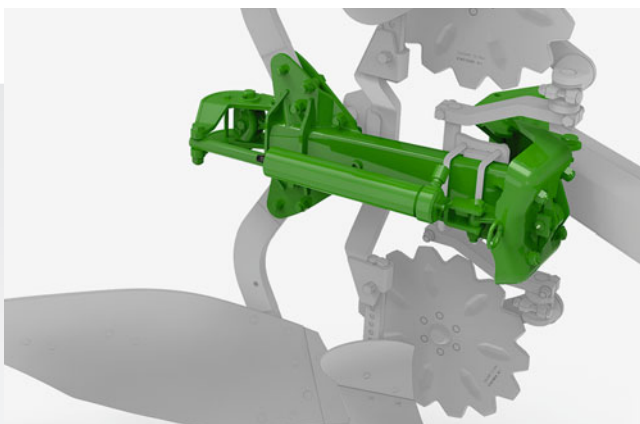

Einfach sauber

Für höchste Ansprüche



Einlegebleche

Günstige Alternative zum Vorschäler für die Einmischung von Ernterückständen. Serienmäßig mit zusätzlicher Abstützung zum Grindel.

Abweisbleche

In Verbindung mit den Vorschälern verhindern die Abweisbleche das Wickeln von Stroh (speziell Maisstroh) um das Grindel.

Anlagensech

Das Anlagensech ist eine Alternative zum Scheibensech, welches insbesondere auf schweren, steinhaltigen Böden für eine saubere Furchenwand sorgt und den Verschleiß des Pflugkörpers reduziert.

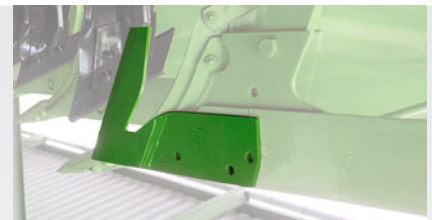
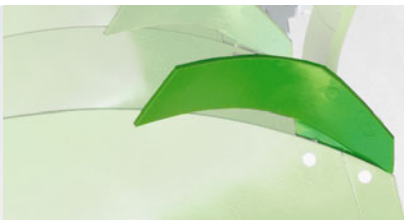

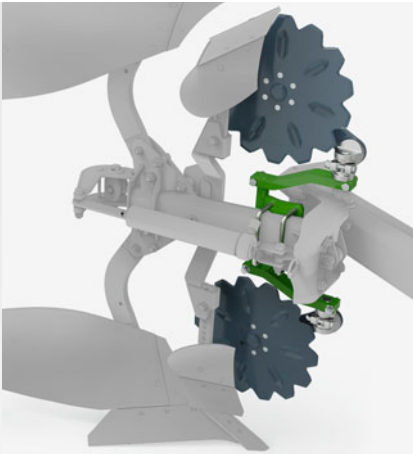

Scheibensech 500 mm gezackt

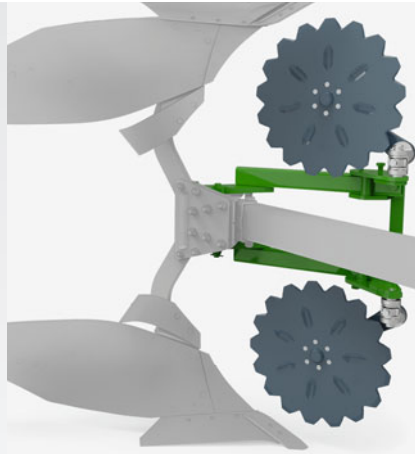

Scheibensech 600 mm gezackt

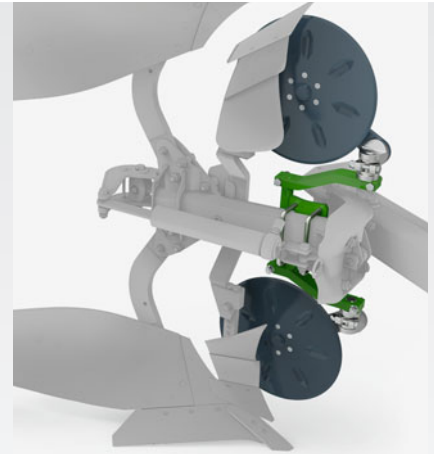

Scheibensech 500 mm glatt

Scheibenseche – Für die saubere Pflugarbeit

Das Scheibensech ist wichtig für eine saubere Pflugarbeit. Der exakte Schnitt des Scheibenseches begünstigt die vollständige Wendung und komplette Einarbeitung von Ernterückständen sowie eine saubere Furchenräumung.

Erhältlich sind gezackte Scheibenseche mit Durchmessern von 500 mm oder 600 mm. Die Tiefe der Seche wird sehr feinstufig über Zahnscheiben eingestellt.

Ihre Vorteile:

Das System ist bei Scherbolzenpflügen zusätzlich in Fahrtrichtung einstellbar, sodass sehr viel Freiraum für einen hohen Durchgang zwischen Körper und Sech bleibt.

Vorschäler

Der Einsatz eines Vorschälers sorgt auch unter schwierigsten Bedingungen für ein verstopfungsfreies Pflügen. Zur Verfügung stehen die folgenden Vorschäler:

Vorschäler M0

Der Vorschäler M0 eignet sich für den universellen Einsatz von Wiesenumbruch bis hin zu großen Mengen an Ernterückständen, speziell Maisstroh.

Vorschäler G1

Der Einsatz des Vorschälers G1 sorgt insbesondere auf schweren und klebrigen Böden und beim Grünlandumbruch für ein verstopfungsfreies Pflügen.

Vorschäler M3

Optimale Arbeit bei extremen Ernterückständen (speziell Maisstroh), empfehlenswert nur in Verbindung mit großen Körperabständen 105 oder 115 cm. Nicht verfügbar für NonStop-Steinsicherungspflüge.

- ✓ Voll verstellbare Version (Arbeitstiefe, stufenlose Landgriffeinstellung und dreistufige Wurfwinkeleinstellung) optional erhältlich für die Vorschäler M0 und G1 und serienmäßig beim Vorschäler M3.



Vorschäler M0



Vorschäler G1



Vorschäler M3

Pflugkörper von AMAZONE

Zuverlässig, leichtzügig, erstklassig



Zuverlässige und saubere Einarbeitung

Der Pflugkörper ist ein zentrales Element jeden Pfluges, welches in erster Linie für die Arbeitsqualität und auch den wirtschaftlichen Einsatz des Pfluges verantwortlich ist.

Saubere Einarbeitung von Ernterückständen, besonders unter erschwerten Bedingungen, wie zum Beispiel Maisstroh, ist einer der Qualitätsparameter. Aber auch andere Herausforderungen, wie die Arbeit in Hanglagen, meistern die AMAZONE Pflugkörper mit Bravour.

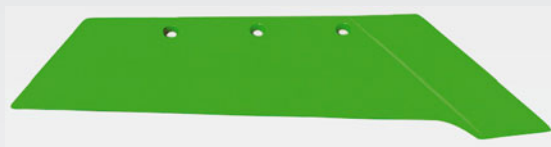

Schnabelschar



Wechselspitze

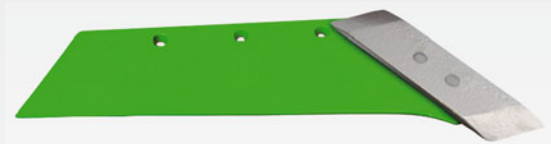

Scharsystem mit Wechselspitze



Scharspitze HD

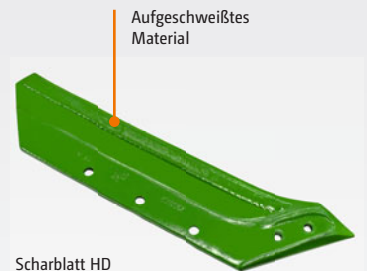

Scharblatt HD

Leichtzügig bis in die Spitze

Basis für einen wirtschaftlichen Pflugeinsatz ist natürlich möglichst geringer Zugkraftbedarf und damit reduzierter Kraftstoffverbrauch. Die ausgeklügelte Formgebung, gepaart mit dem einzigartigen ©plus-Härteverfahren, welches sehr harte und damit glatte Oberflächen ergibt, gewährleistet die sprichwörtliche Leichtzügigkeit der AMAZONE Pflüge. Alle Pflugkörper sind mit den speziell gestalteten Scharen ausgerüstet. Die besondere Formgebung bewirkt weniger Widerstand und ruhigeres Zugverhalten. Der Selbstschärfbereich wurde überaus dick ausgeführt, die Standzeit damit wesentlich erhöht.

HD Version

Um noch höhere Standzeiten zu realisieren, sind optional die Scharspitzen HD mit Hartmetallplättchen und die Scharblätter HD mit aufgeschweißtem Hartmetall für fast alle Pflugkörper verfügbar.

Anlage 4-fach verwendbar

Die große Länge gewährleistet eine optimale Seitenführung, was sich in reduziertem Kraftstoffverbrauch und perfektem Pflugbild auswirkt.

❗ „Sehr zufrieden waren wir auch mit dem Pflugkörper WL 430. Das stark gewundene und lang gezogene Streichblech wendet den Erdbalken vollkommen und räumt zudem die Furche sauber frei.“

(„Landwirt Österreich“ Praxistest Cayros M 950 · 03/2019)

Wechselspitze mit besonderer Formgebung

Die Wechselspitze der Schare schont das Scharblatt und senkt so Verschleißkosten. Ihre flache Formgebung, der selbstschärfende, zugkraftsparende Einzugsbereich und die 15 mm starken seitlichen Verstärkungen machen die Wechselspitze durch gezielten Materialeinsatz in den Verschleißzonen äußerst widerstandsfähig und bringen außergewöhnliche Standzeiten.

Vorteile der AMAZONE Pflugkörper













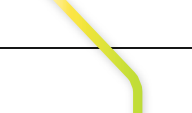

- ✔ Vollständiges und gleichmäßiges Einpflügen von Ernterückständen begünstigt schnelle und sichere Verrottung und Aktivierung des Bodenlebens
- ✔ Ebene und feinkrümelige Oberfläche erleichtert die Nachbearbeitung
- ✔ Breite Furchenräumung erlaubt die Verwendung von Breitreifen und begünstigt die Einbringung von großen Mengen an Ernterückständen
- ✔ Geringer Zugkraftbedarf spart Kraftstoffkosten

- ✔ Alle Pflugkörper verfügen über eine 4-fach verwendbare Anlage.

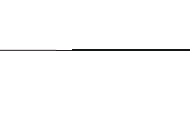

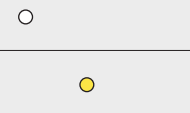
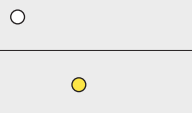
Die Pflugkörper

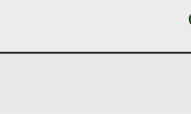
Der richtige Körper entscheidet

				
Pflugkörper	WY 400	WL 430	WX 400	WX 400 PE
Min. Arbeitstiefe ca. (cm)	12	12	12	12
Max. Arbeitstiefe ca. (cm)	30	33	25	25
Max. Arbeitsbreite ca. (cm)	50	55	50	50
Eignung	- ○ + ++	- ○ + ++	- ○ + ++	- ○ + ++
Leichter, klebender Boden (Moor)				
Leichter Boden (Sand)				
Mittlerer Boden				
Schwerer Boden				
Sehr schwerer Boden (Ton)				
Schwerer, klebender Boden (Klei)				
Hanglagen	○	●	○	○
Krümelung	●	●	○	○
Furchenräumung	●	●	○	○
Zugkraftbedarf	●	○	●	●
Bodenwendung	●	●	○	○

Cayros

Von **2-scharig** ab 50 PS

bis **6-scharig** und max. 380 PS

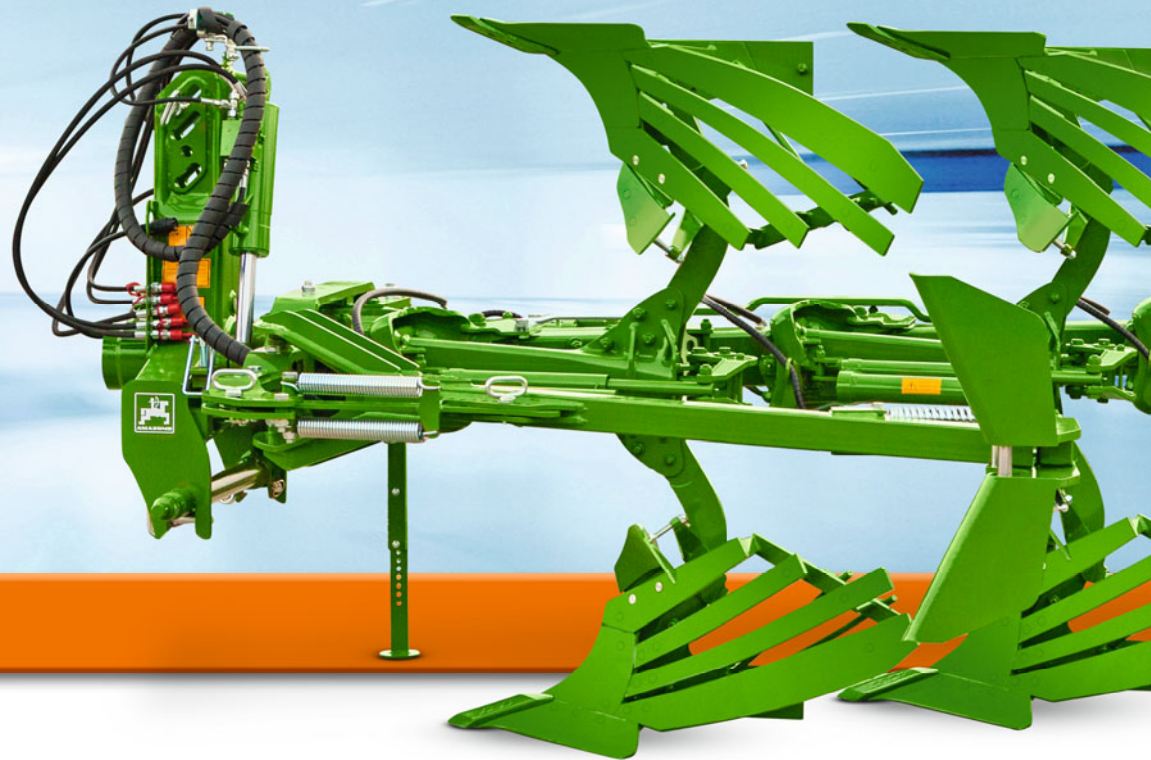

Ihre Vorteile auf einen Blick:

- ⊕ Einfacher Anbau an den Traktor durch schnellkuppelbare Anbauachse
- ⊕ Einfachste Einstellung mit übersichtlicher Schlittenbauweise
- ⊕ Logisches und komfortables Bedienkonzept
- ⊕ Hervorragende Verschleißigenschaften und Leichtzügigkeit bestimmt durch die sehr harte und glatte Oberfläche nach dem einzigartigen ©plus-Härteverfahren
- ⊕ Hohe Auslösekräfte bei Abscherschrauben für schwere und trockene Böden
- ⊕ Perfekte Arbeitsergebnisse für alle Anforderungen durch große Auswahl verschiedener Pflugkörper
- ⊕ Jederzeit perfekter Einzug bei minimalen Verschleißkosten dank drehbarer Wechselspitze
- ⊕ Verstopfungsfreies Arbeiten auch bei großen Mengen an Ernterückständen
- ⊕ Hohe Lebensdauer durch ein Rahmenrohr ohne Schweißnähte und mit großen Wandstärken
- ⊕ Höchste Servicefreundlichkeit
- ⊕ Individuelle Maschinenkonfiguration wird durch vielseitiges Baukastensystem ermöglicht

Umfangreiches Pflugkörper-Programm
mit **8 Pflugkörpern**

©plus-Härteverfahren
für langlebige Verschleißteile



Die Anbau-Volldrehpflüge Cayros M, XM, XMS, XS und XS pro gibt es vom 2-Schar- bis 6-Scharpflug für Traktoren von 50 bis 380 PS. Alle Cayros-Pflüge verfügen serienmäßig über eine Steinsicherung mit Scherbolzen und eine mechanische Arbeitsbreitenverstellung in vier Stufen. Als Sonderausstattung ist der Cayros S mit vollautomatischer hydraulischer Steinsicherung und der Cayros V mit hydraulischer Arbeitsbreitenverstellung erhältlich.



MEHR INFORMATIONEN
www.amazone.de/cayros

Cayros M

Die universelle Mittelklasse



Cayros M 3-950

- ❗ „Aufgrund der leichten und kompakten Bauweise war der Pflug sehr leichtzgig. In der Ebene kann er auch mit 80-PS-Traktoren gefahren werden.“

(„Landwirt sterreich“ Praxistest Cayros M 950 · 03/2019)



! „Der leichtzügige Klassiker!“

Ausgiebig getestet hat auch die Fachzeitschrift „Landwirt Österreich“ den Cayros M 3-950. Neben einer einfachen Einstellung wurde insbesondere auch über das gute Pflugbild im Praxistest berichtet. Selbst in Hanglagen und trotz großer Mengen Erntereste überzeugte der Cayros M 3-950 die Redaktion. Hervorgehoben wurde ebenso auch die Leichtzügigkeit des Pfluges.

(vgl. „Landwirt Österreich“ Praxistest Cayros M 950 · 03/2019)

Die Merkmale

- ✔ 2-, 3- oder 4-scharig
- ✔ Für Traktoren bis 88 kW/120 PS
- ✔ Wendeachse 80 mm Durchmesser mit nachstellbarer Kegelrollenlagerung:
 - Serie bei Pflügen mit Scherbolzen und stufiger Arbeitsbreite
 - Wendeachse 90 mm Durchmesser:
 - Serie bei Pflügen mit Steinsicherung S und/oder Arbeitsbreitenverstellung V
 - optional bei Pflügen mit Scherbolzen und stufiger Arbeitsbreite
- ✔ Hochfestes Rahmenrohr 120x100x8 mm
- ✔ Scherbolzen-Steinsicherung, Halbautomatische-Steinsicherung oder NonStop-Steinsicherung
- ✔ 2 Körperlängsabstände zur Wahl

Der Cayros M ist ein universell einsetzbarer Pflug für die weit verbreitete Traktorenklasse bis 88 kW/120 PS. Mit komfortablem Einstellzentrum und vielfältigen Ausstattungsmöglichkeiten passt er auf alle kleineren und mittleren Betriebe.

Die Cayros-M-Typen im Überblick:

	Scharigkeit	Körperlängsabstand (cm)	Rahmenhöhe (cm)	Arbeitsbreite (cm)	
				mechanisch	hydraulisch
Cayros M	2	95/102	78	36/40/44/48	–
Mit Scherschrauben-sicherung oder Halb-automatik	3				32–52
	4				
Cayros M-S	2	85/95/102	78	36/40/44/48 ²⁾	–
Mit automatischer, hydraulischer Non-Stop-Steinsicherung	3	85 ¹⁾ /95/102			32–52
	4	85/95			–

¹⁾ Körperlängsabstand nicht bei Cayros V

²⁾ Bei Körperlängsabstand 85 cm Arbeitsbreite 32/36/40/44 cm



Cayros M 2

Cayros XM

Mittelschwerer Allrounder



Cayros XM 4-950 VS



! „Die Entscheidung zum Kauf des Cayros XM war die richtige Entscheidung!“

„Begeistert durch die Vorführung auf dem Nachbarbetrieb entschieden wir uns damals für den Kauf des 4-scharigen Cayros XM 1050. Die Arbeit hat uns beeindruckt, besonders der hohe Durchgang, der durch das weit vom letzten Pflugkörper montierte breite Stützrad einhergeht. Die Entscheidung zum Kauf des Cayros XM war definitiv die richtige Entscheidung!“, so der Betriebsleiter Damian Chyliński im südöstlichen Polen.

Die Merkmale

- ✓ 3- oder 4-scharig
- ✓ Für Traktoren bis 103 kW/140 PS
- ✓ Wendeachse 90 mm Durchmesser mit nachstellbarer Kegelrollenlagerung
- ✓ Hochfestes Rahmenrohr 150x100x8 mm
- ✓ Scherbolzen-Steinsicherung oder NonStop-Steinsicherung
- ✓ 3 Körperlängsabstände zur Wahl (typenabhängig)

Bei Drehwerk und Rahmen entsprechend dimensioniert ist der Cayros XM ein Allroundtalent für Traktoren bis 103 kW/140 PS. Mit Rahmenhöhen bis 82 cm und einem Körperlängsabstand von bis zu 105 cm können auch große Mengen Ernterückstände problemlos eingearbeitet werden.

Die Cayros-XM-Typen im Überblick:

	Scharigkeit	Körperlängsabstand (cm)	Rahmenhöhe (cm)	Arbeitsbreite (cm)	
				mechanisch	hydraulisch
Cayros XM Mit Scherschraubensicherung	3	85/95/105	78/82	36/40/44/48	32–52
	4				
Cayros XM-S Mit automatischer, hydraulischer Non-Stop-Steinsicherung	3	85/95/105	78	36/40/44/48	32–52
	4	85/95/105 ¹⁾			

¹⁾ Körperlängsabstand nicht bei Cayros V

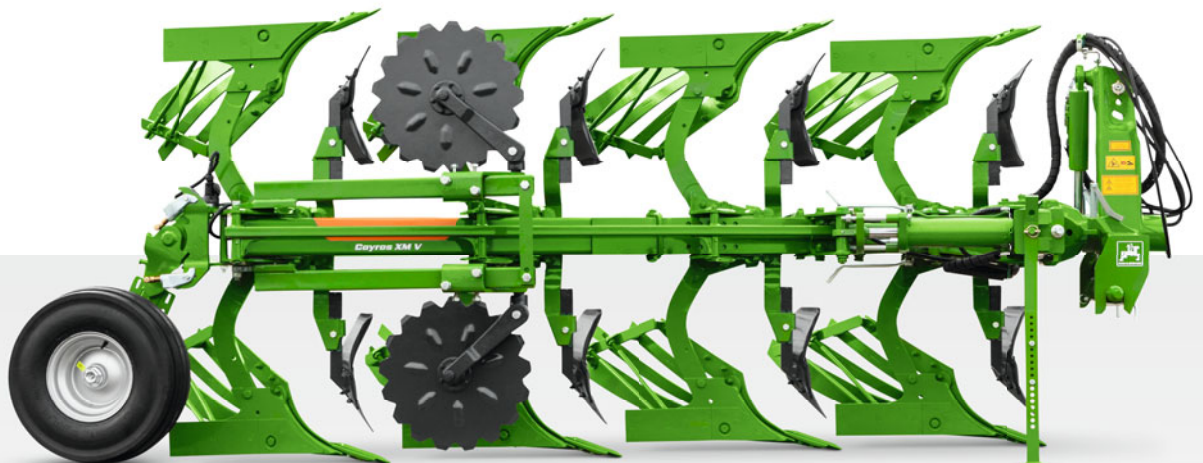

Cayros XM 4-V

Cayros XMS

Premium-Gerät in der oberen Mittelklasse



Cayros XMS 4-1050 VS



! „Der Pflug kommt mit wechselnden Böden sehr gut zurecht“

Der Betrieb Welpinghus in Borgholzhausen (Deutschland) hat seit der Saison 2017 einen Cayros XMS V im Einsatz. Ausgerüstet mit den WL-430-Pflugkörpern überzeugt der Pflug insbesondere durch ein gutes Arbeitsbild. „Der Pflug zieht gut in den Boden, egal unter welchen Bedingungen!“, so der Betriebsleiter Henrik Welpinghus. Dass der Pflugkörper trotz seiner prima Furchenräumung sehr leichtzünftig ist, freut ihn sehr.

Die Merkmale

- ✔ 3-, 4- oder 5-scharig (typenabhängig)
- ✔ Für Traktoren bis 147 kW/200 PS
- ✔ Wendeachse 100 mm Durchmesser mit nachstellbarer Kegelrollenlagerung
- ✔ Hochfestes Rahmenrohr 150x100x8 mm (12 mm Wandstärke bei 5-scharig)
- ✔ Scherbolzen-Steinsicherung oder NonStop-Steinsicherung
- ✔ 3 Körperlängsabstände zur Wahl (typenabhängig)

Ein besonders clever konstruiertes Drehwerk mit großem Einstellkomfort und eine überragende Ausstattungsvielfalt machen den Cayros XMS zu einem vielseitigen Universalpflug für Traktoren bis 147 kW/200 PS.

Die Cayros-XMS-Typen im Überblick:

	Scharigkeit	Körperlängsabstand (cm)	Rahmenhöhe (cm)	Arbeitsbreite (cm)	
				mechanisch	hydraulisch
Cayros XMS Mit Scherschrauben-sicherung	3	85/95/105	78/82	36/40/44/48	32–52
	4				
	5				
Cayros XMS-S Mit automatischer, hydraulischer Non-Stop-Steinsicherung	3	85/95/105	78/82	36/40/44/48	32–52
	4				
	5	85/95			

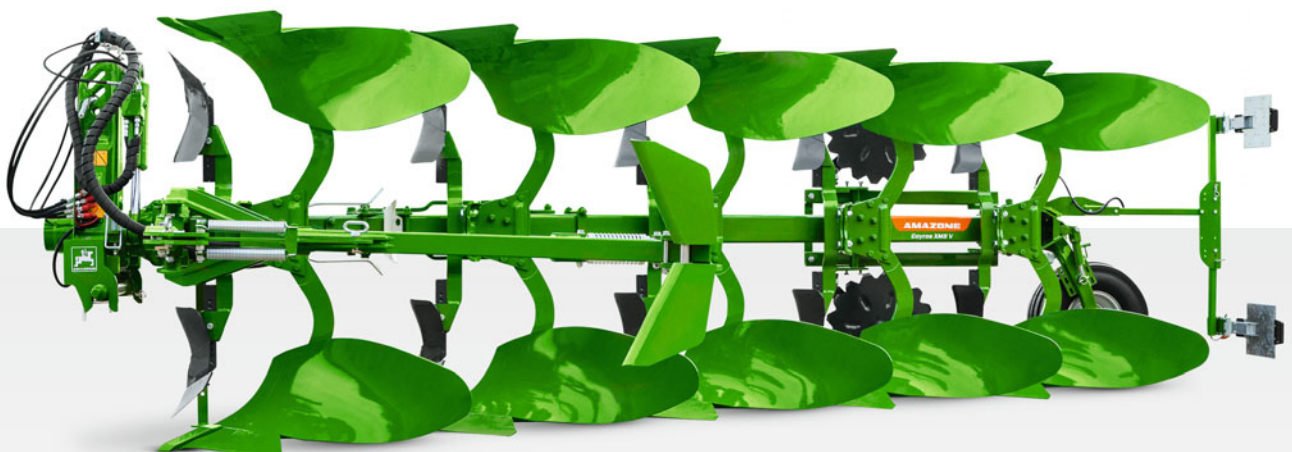

Cayros XMS 5-V

Cayros XS

Robuste Oberklasse



Cayros XS 5-1050 V



@agrarheute

! „Im Dauertest überzeugten die leichte Bedienbarkeit und das gute Pflugbild“

Mit einem Dauertest auf rund 100 ha testete auch die „agrarheute“ den 5-scharigen Cayros XS 4+1 VS auf Herz und Nieren. Neben der komfortablen Einstellung über das Einstellzentrum lobte die Redaktion insbesondere die saubere Pflugarbeit. In der Praxis zeigte sich zudem ein gutes Einzugsverhalten der Wechselspitze sowie eine zuverlässige Funktion und Einstellung der hydraulischen NonStop-Steinsicherung.

(vgl. „agrarheute“ Dauertest Cayros XS 4+1 VS - 03/2019)

Die Merkmale

- ✔ 4-, 5- oder 6-scharig (typenabhängig)
- ✔ Für Traktoren bis 191 kW/260 PS
- ✔ Wendeachse 120 mm Durchmesser mit nachstellbarer Kegelrollenlagerung
- ✔ Hochfestes Rahmenrohr 150x150x8,8 mm (12 mm Wandstärke ab 5-scharig)
- ✔ Scherbolzen-Steinsicherung oder NonStop-Steinsicherung
- ✔ 3 Körperlängsabstände zur Wahl (typenabhängig)

Mit bis zu 6 Scharen überzeugt der Cayros XS mit hoher Flächenleistung sowie äußerst funktionellem und robustem Aufbau. Passend für die Traktorenklasse bis 191 kW/260 PS ist der Cayros XS das richtige Gerät für große Betriebe oder Lohnunternehmer, die ihre Pflugarbeit effizient und kostengünstig erledigen wollen.

Die Cayros-XS-Typen im Überblick:

	Scharigkeit	Körperlängsabstand (cm)	Rahmenhöhe (cm)	Arbeitsbreite (cm)	
				mechanisch	hydraulisch
Cayros XS Mit Scherschrauben-sicherung	4	95/105/115	82/90	36/40/44/48	32–55
	5				
	6	95/105			
Cayros XS-S Mit automatischer, hydraulischer Non-Stop-Steinsicherung	4	85/95/105/115 ¹⁾	78/82	36/40/44/48	32–55
	5				
	6	85/95/105 ²⁾			

¹⁾ Nicht für mechanische Arbeitsbreitenverstellung

²⁾ Nicht für hydraulische Arbeitsbreitenverstellung



Cayros XS 5-V

Cayros XS pro

Stärkster Anbaupflug für Großtraktoren



Cayros XS pro 6-950 VS

✔ Erstklassige Tiefenführung

Dank dem umfangreichen Stützräder-Programm kann die Tiefenführung des Cayros sehr individuell erfolgen. Durch die unterschiedlichen Anbringungsmöglichkeiten und den zahlreichen Rädern, kann das Stützrad den praktischen Bedürfnissen optimal angepasst werden. Wählen Sie vom einfachen Blechrad bis hin zum Kombirad ihr perfektes Stützrad.



Die Merkmale

- ✔ 4-, 5- oder 6-scharig (typenabhängig)
- ✔ Für Traktoren bis 279 kW/380 PS
- ✔ Wendeachse 120 mm Durchmesser mit nachstellbarer Kegelrollenlagerung
- ✔ Hochfestes Rahmenrohr 200x150x10 mm
- ✔ Scherbolzen-Steinsicherung oder NonStop-Steinsicherung
- ✔ 3 Körperlängsabstände zur Wahl (typenabhängig)

Überaus robuste Bauweise bei Drehwerk, Rahmen und Grindeln machen den Cayros XS pro zu einem Hochleistungsgerät für Großbetriebe, Lohnunternehmer oder den überbetrieblichen Einsatz. Körperlängsabstände bis 115 cm sowie Rahmenhöhen bis 90 cm machen den Cayros XS pro auch unschlagbar bei großen Mengen an Ernterückständen.

Die Cayros-XS-pro-Typen im Überblick:

	Scharigkeit	Körperlängsabstand (cm)	Rahmenhöhe (cm)	Arbeitsbreite (cm)	
				mechanisch	hydraulisch
Cayros XS pro Mit Scherschraubensicherung	4	95/105/115	82/90	36/40/44/48	32–55
	5				
	6	95/105			
Cayros XS pro-S Mit automatischer, hydraulischer Non-Stop-Steinsicherung	4	95/105/115 ¹⁾	78/82	36/40/44/48	32–55
	5				
	6	95/105 ²⁾			

¹⁾ Nicht für mechanische Arbeitsbreitenverstellung

²⁾ Nicht für hydraulische Arbeitsbreitenverstellung



Cayros XS pro 5-V

Cayros-Anbaupflüge

Bedienung leicht gemacht!



! „Das Einstellcenter ist kompakt und übersichtlich.“

(„agrarheute“ Dauertest Cayros XS 4+1 VS · 03/2019)

Das Einstellzentrum

Logisch und komfortabel

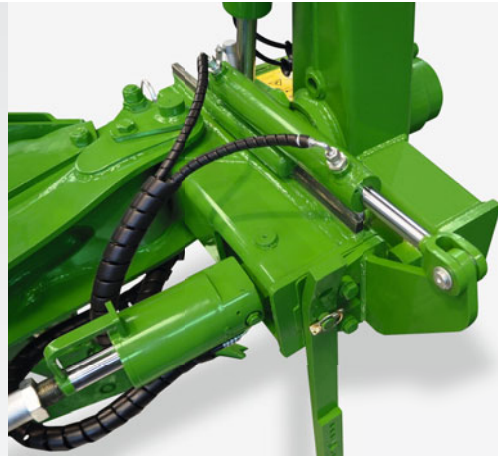

Logische Pflugeinstellung

Die Basis für eine perfekte Pflugeinstellung ist ein einfach verständliches und logisches Einstellsystem. Eine korrekte Pflugeinstellung bedeutet ganz einfach eine Reduzierung der Betriebskosten, da sich eine perfekte Einstellung äußerst positiv auf Verschleiß und Kraftstoffverbrauch auswirkt. Die bewährte Schlittenbauweise der Cayros-Pflüge wird dem in besonderer Weise gerecht.

Hydraulische Vorderfurcheneinstellung

Optional ist die Anpassung der Erstkörper-Arbeitsbreite direkt von der Traktorkabine aus mittels doppelwirkendem Hydraulikzylinder verfügbar. Diese bietet einen hohen Einstellkomfort, insbesondere in Hanglagen, bei stark wechselnden Böden oder bei häufigem Traktorwechsel.

Einfach und schnell!

Die Feineinstellung des Pflugs kann in folgende Schritte gegliedert werden:

Arbeitstiefe des Pfluges über Stützrad und Unterlenker des Traktors einstellen.

- ① Neigung über die Einstellspindeln am Tragbock einstellen.
- ② Zugpunkt einstellen. Oberlenker zeigt gerade in Fahrtrichtung.
- ③ Arbeitsbreite erster Körper über die Schlittenführung einstellen.

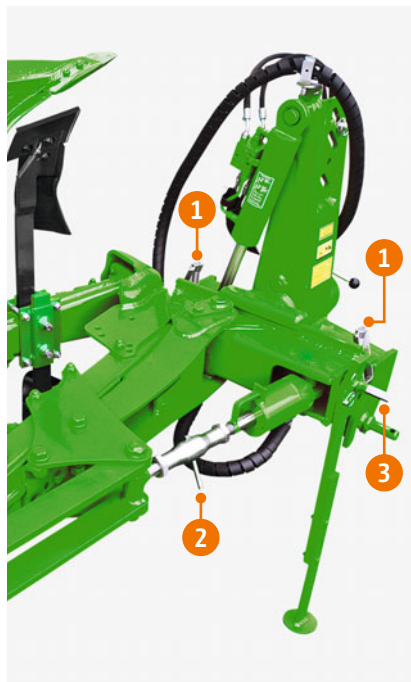

Einstellzentrum Cayros

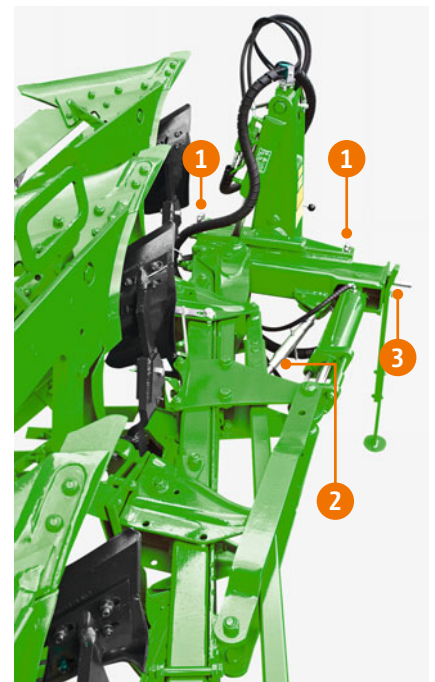

Einstellzentrum Cayros V

Arbeitsbreitenverstellung

Komfortabel und zuverlässig



Leicht einstellbar

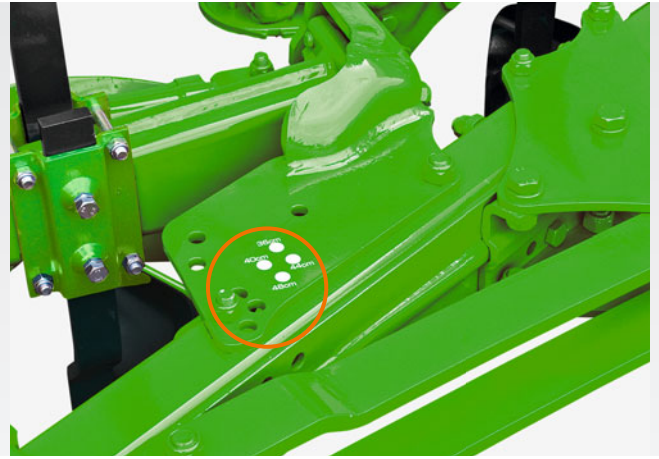

Mechanische Einstellung der Arbeitsbreite

Cayros – Mechanisch präzise

Die serienmäßige Arbeitsbreitenverstellung erfolgt in 4 Stufen durch das manuelle Verschwenken der Grindel-elemente. Damit ist eine einfache Anpassung des Gerätes an verschiedene Bedingungen (Bodenverhältnisse, Traktor etc.) möglich. Bei der Einstellung der Arbeitsbreite werden Vorwerkzeuge und Stützräder automatisch mit verstellt. Es ist keine zusätzliche Korrektur erforderlich.

Cayros V – Hydraulisch komfortabel

Bei allen Cayros-V-Pflügen erfolgt die Einstellung der Arbeitsbreite stufenlos und hydraulisch vom Traktor aus. Eine sehr gut sichtbare Anzeige, bestehend aus Skala und Zeiger, informiert den Fahrer über die eingestellte Arbeitsbreite. Durch die integrierte Kinematik des Cayros V werden auch der Zugpunkt, die Arbeitsbreite des ersten Körpers, sämtliche Vorwerkzeuge und das Stützrad automatisch mit eingestellt.

Die Vorteile des Cayros V

- ✔ Einfache Einstellung mit automatischer Anpassung von Vorderfurche, Zugpunkt und Zubehör beim Verstellen der Arbeitsbreite – keine manuelle Korrektur erforderlich
- ✔ Optimale Hebelauslegung der Drehpunkte sorgt für geringe Verstellkräfte und Lagerbelastung und somit für geringeren Verschleiß und eine längere Lebensdauer
- ✔ Drehpunkte des Grindelträgers liegen außerhalb des Rahmenrohres, sodass eine Schwächung des Rahmenrohres durch zusätzliche Bohrungen vermieden wird
- ✔ Minimierung der Drehpunkte und damit Minimierung von Verschleiß und Wartungsaufwand
- ✔ Einsatz von CONNEX-Buchsen sorgen für eine längere Lebensdauer

CONNEX-Buchsen



Perfekt bis ins Detail

Rahmeneinschwenkung – Einfache Drehung mit Memoryzylinder

Für mehr Bodenfreiheit beim Wenden des Pfluges sowie für eine ruhigere Drehung können alle Pflüge mit einer Rahmen-Einschwenkung ausgestattet werden. Damit schwenkt der Pflugrahmen vor dem Drehvorgang automatisch Richtung Traktormitte und nach Abschluss der Pflugdrehung wieder in seine ursprüngliche Arbeitsstellung zurück. Diese Schwerpunktverlagerung bringt auch zusätzlich weniger Belastung auf das Traktor-Hubwerk und verringert die Kippgefahr in Hanglagen.

Ihre Vorteile

- ✔ Hohe Bodenfreiheit beim Wenden des Pfluges
- ✔ Ruhige Drehung
- ✔ Verringerung der Belastung vom Traktorhubwerk
- ✔ Verringerung der Kippgefahr

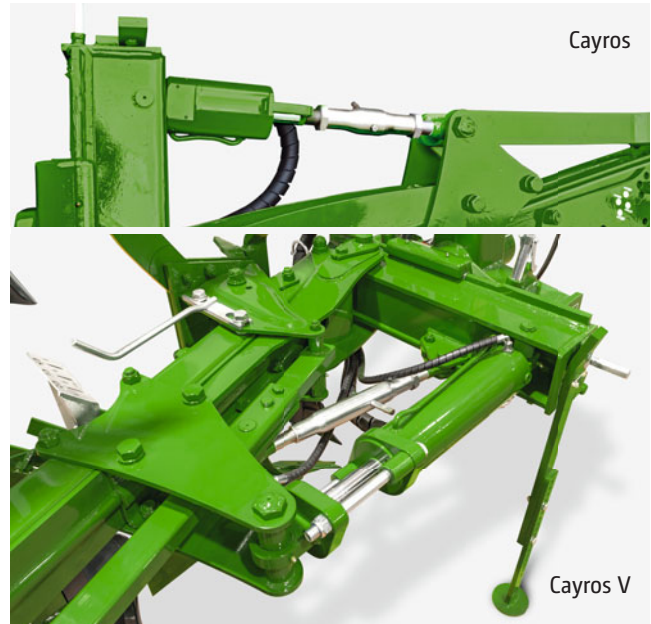

Cayros

Cayros V

Cayros-V-Pflüge können optional mit einem Memoryzylinder mit schwimmendem Kolben ausgestattet werden, der gleichzeitig als Einschwenkzylinder dient





Optimale Kraftübertragung auch bei unterschiedlichen Traktoren durch 4 verschiedene Anbaupunkte für den Oberlenker



Die optionalen, integrierten Schnellkuppelkugeln garantieren Komfort und Sicherheit

Komfortable Wendehydraulik





Alle Drehwerke der Cayros-Pflüge verfügen über eine Wendung mittels doppelwirkendem Zylinder mit automatischer Umschaltung. Damit erfolgt die Wendung des Pfluges ruhig und ruckfrei.

Alle Anbautürme verfügen über Langlöcher zur Oberlenker-Befestigung mit denen sich das Pflug-Traktor-Gespann optimal an Bodenunebenheiten anpassen kann.

Elastische Unterlenkerachse



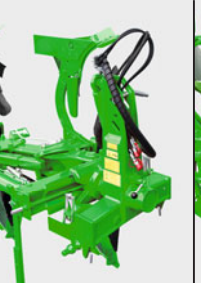



Die durchgehende Unterlenkerachse ist besonders elastisch und nimmt alle Schwingungen während der Arbeit und vor allem während der Transportfahrt optimal auf. Zudem ist die Unterlenkerachse werkzeuglos schnellkuppelbar und erleichtert damit den Anbau an den Traktor.

Übersicht Cayros-Drehwerke

					
Type Drehwerk	M	XM	XMS	XS/XS pro	XS/XS pro verstärkte Variante
Ø Wendeachse	80	90	100	120	
Lagerung	Kegelrollen				
Oberlenker-Positionen	3 (2x Langloch)		4 (3x Langloch)		
Anbaukategorie	2 oder 3N	3N oder 3		3N, 3 oder 4N	
Verwendung bei M	Serie	Optional			
M (Halbautomatik)		Optional			
M (V-, S-, VS-Typen)		Serie			
XM (alle Typen)		Serie			
XMS (alle Typen)			Serie		
XS/XS pro (alle Typen)				Serie	Serie bei 6-scharig Optional bei XS

Für jeden Anspruch das Beste!

Mehr Vielseitigkeit – Mehr Einsätze

Pendelstützräder vorgesetzt																									
	Durchmesser	500 mm				600 mm				580 mm				600 mm				680 mm				690 mm			
Breite	185 mm				220 mm				270 mm				220 mm				250 mm				320 mm				
Typ	Scharigkeit	2	3	4	5	2	3	4	5	2	3	4	5	2	3	4	5	2	3	4	5	2	3	4	5
Cayros	M			x								x ¹⁾				x ¹⁾									
	S-Typen/V-Typen			x								x ¹⁾				x ¹⁾									
	VS-Typen																								
Cayros	XM			x				x				x ¹⁾				x ¹⁾					x ¹⁾				
	S-Typen/V-Typen			x				x				x ¹⁾				x ¹⁾					x ¹⁾				
	VS-Typen			x				x				x ¹⁾²⁾				x ¹⁾²⁾					x ¹⁾²⁾				
Cayros	XMS							x	x			x ¹⁾				x ¹⁾				x ¹⁾	x ¹⁾			x ¹⁾	x ¹⁾
	S-Typen							x				x ¹⁾				x ¹⁾				x ¹⁾	x ¹⁾			x ¹⁾	x ¹⁾
	V-Typen							x	x			x ¹⁾				x ¹⁾				x ¹⁾	x ¹⁾			x ¹⁾	x ¹⁾
	VS-Typen							x				x ¹⁾²⁾				x ¹⁾²⁾					x ¹⁾²⁾				
Cayros	XS							x	x											x	x ²⁾			x	x ²⁾
	S-Typen							x								x	x ²⁾⁴⁾			x	x ²⁾⁴⁾			x	x ²⁾⁴⁾
	V-Typen							x	x							x	x ²⁾⁴⁾			x	x ²⁾⁴⁾			x	x ²⁾⁴⁾
	VS-Typen							x								x ²⁾³⁾	x ²⁾³⁾			x ²⁾³⁾	x ²⁾³⁾			x ²⁾³⁾	x ²⁾³⁾
Cayros	XS pro															x	x ²⁾			x	x ²⁾			x	x ²⁾
	S-Typen															x				x				x	
	V-Typen															x	x ²⁾			x	x ²⁾			x	x ²⁾
	VS-Typen															x ²⁾				x ²⁾				x ²⁾	





x¹⁾ ab 95 cm Körperlängsabstand

x²⁾ nicht mit 115 cm Körperlängsabstand

x³⁾ mit Adapter für die optimierte Rahmenschwenkung

x⁴⁾ maximal 95 cm Körperlängsabstand bei Steinsicherung

x²⁾ nicht zu empfehlen

Pendelstützräder hinten																	
	Durchmesser	500 mm				600 mm				680 mm				690 mm			
Breite	185 mm				220 mm				250 mm				320 mm				
Typ	Scharigkeit	2	3	4	5	2	3	4	5	2	3	4	5	2	3	4	5
Cayros	M	x	x	x		x	x	x									
	S-Typen	x	x	x		x	x	x									
	V-Typen		x	x			x	x									
	VS-Typen		x				x										
Cayros	XM alle Typen						x	x			x	x					
Cayros	XMS						x	x	x		x	x	x		x	x	x
	S-/V-Typen						x	x	x		x	x	x		x	x	x
	VS-Typen						x	x			x	x			x	x	
Cayros	XS alle Typen							x				x				x	
Cayros	XS pro alle Typen							x				x				x	

❗ „Für Pflüger, die keine Kompromisse eingehen wollen, bietet Amazone einen Schwenkadapter für das Pendelstützrad an. Damit wird das Rad hinter das letzte Schar geschwenkt – ein tolles Feature!“

(„Landwirt Österreich“ Praxistest Cayros M 950 · 03/2019)



✔ Sonderausstattung Schwenkadapter

Kombiräder hinten	Luftbereift			Luftbereift			Luftbereift			Luftbereift AS-Profil			Luftbereift		Luftbereift		Luftbereift AS-Profil							
	Einstielig																		Doppelstielig					
Durchmesser	550 mm						600 mm						680 mm						690 mm					
Breite	160 mm						220 mm						250 mm						320 mm					
Typ	Scharigkeit	2	3	4	2	3	4	5	3	4	5	3	4	5	5	6	5	6	5	6				
Cayros M	M	x	x	x	x	x	x																	
	S-Typen	x	x	x	x	x	x																	
	V-Typen		x	x		x	x																	
	VS-Typen		x			x																		
Cayros XM alle Typen					x	x			x	x														
Cayros XMS	XMS					x	x	x	x	x	x	x	x	x										
	S-/V-Typen					x	x	x	x	x	x	x	x	x										
	VS-Typen					x	x			x	x			x	x		x		x			x		
Cayros XS	XS						x	x			x	x			x	x		x		x		x		
	V-Typen						x	x			x	x			x	x		x		x		x		
	S-/VS-Typen						x				x				x		x		x		x	x		
Cayros XS pro	XS pro						x	x			x	x			x	x		x		x		x		
	V-Typen						x	x			x	x			x		x		x		x	x		
	S-/VS-Typen						x				x				x	x		x		x		x		

❗ „Der Transport auf dem Kombirad klappt gut und der Pflug läuft auf der Straße sauber hinter dem Traktor.“
(„agrarheute“ Dauertest Cayros XS 4+1 VS · 03/2019)

❗ „Das Wenden des Pfluges läuft dank einer einstellbaren, hydraulischen Dämpfung sehr sanft ab.“
(„Landwirt Österreich“ Praxistest Cayros M 950 · 03/2019)



Ausstattung für alle Ansprüche

Die richtige Lösung speziell für Ihre Anforderungen



Dank des Kombirades und der gut sichtbaren Beleuchtung für den Straßenverkehr ist der Cayros auch auf der Straße sicher unterwegs



Untergrunddorn für eine tiefe Lockerung

Unter bestimmten Standortbedingungen kann eine Lockerung des Horizontes unterhalb der Arbeitstiefe der Pflugkörper notwendig sein. Die Lockerungsdorne sind in der Höhe verstellbar und für geringe Verschleißkosten einfach austauschbar ausgeführt.



Unterlenkerachsenadapter für mehr Hubhöhe

Für eine vergrößerte Hubhöhe des Pfluges lassen sich optional alle Unterlenkerachsen mit einem Adapter versehen, der die Unterlenkerachse in eine tiefere Position bringt und damit beim Ausheben für mehr Bodenfreiheit sorgt. Der Unterlenkerachsenadapter ist jederzeit nachträglich montierbar.

Beleuchtung für mehr Sicherheit im Straßenverkehr

Alle Pflüge sind für den Straßentransport auch mit einer Beleuchtung für die Straßenfahrt auszurüsten. Wahlweise linksabweisend (für Transportfahrt mit Pflug in Arbeitsstellung) oder auch doppelseitig bei Verwendung eines Transport-Stützrades sorgen diese Beleuchtungen so für Sicherheit im Straßenverkehr.

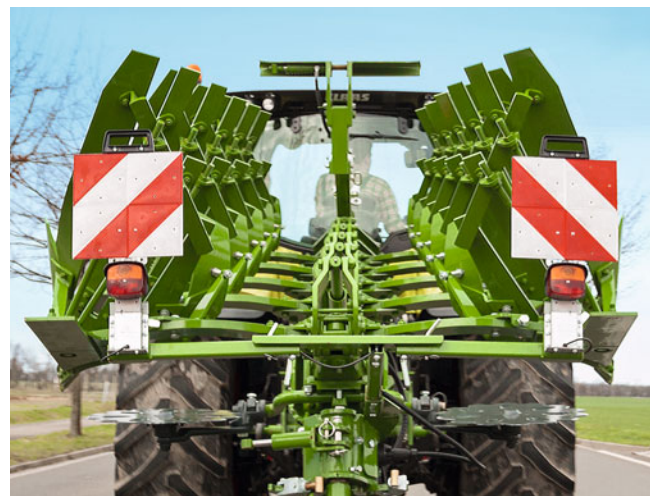

Die Beleuchtung ist leicht demontierbar und kann für die Feldarbeit schnell und einfach entfernt werden

Der Packerarm

Für alle Cayros-Pflüge



Cayros mit eingebautem Packerarm, C-Pack 900 S und Nockenringpacker 550



Für den kombinierten Einsatz mit Pflug-Wendepackern sind alle Cayros-Pflüge mit einem hydraulisch entriegelbaren Packerarm ausrüstbar. Dank einer direkten Kuppelung an die Wendehydraulik des Anbaupflugs wird kein zusätzliches Steuergerät benötigt.

Die Packerarme sind direkt am Drehwerk befestigt, mit dem großen Vorteil, dass der Zugpunkt des Pfluges nicht beeinflusst wird. Alle Packerarme sind mit einer gefederten Fangvorrichtung ausgestattet, welche die entstehenden Belastungsspitzen beim Einhaken des Packers dämpft.

Für die Straßenfahrt kann der Packerarm ganz einfach durch Abstecken eines Bolzens in die Transportstellung gebracht werden, sodass ein sicherer Transport möglich ist.

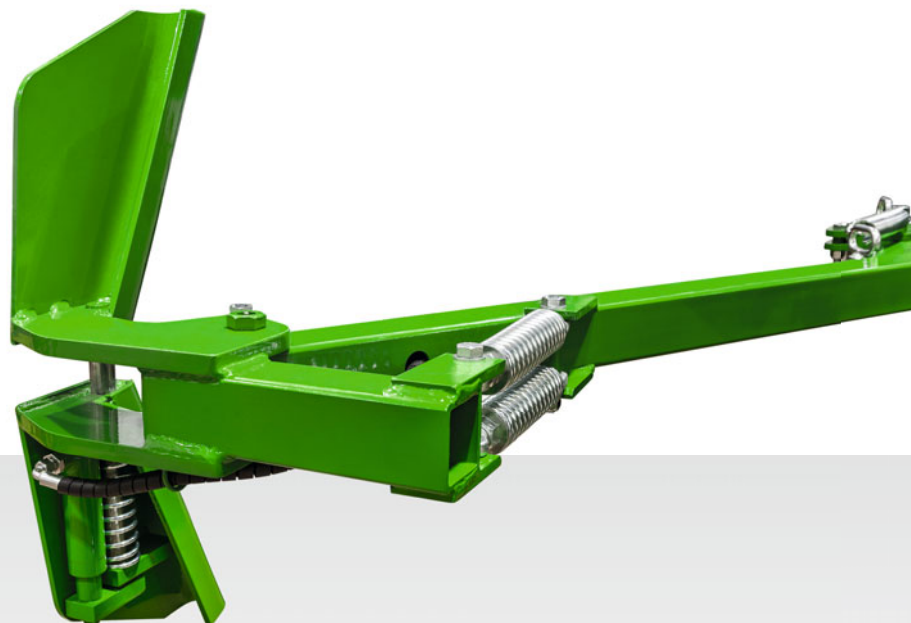

Pflug-Packer

Erhöhen Sie Ihre Effizienz!



Einebnung und gezielte Rückverfestigung in einem Arbeitsgang

Um den Acker auf die spätere Saat vorzubereiten, ist eine gezielte Rückverfestigung nach der Pflugarbeit ideal. In vielen Fällen ist die Zeit für ein Absetzen des Boden nach dem Pflügen und die natürliche Garebildung nicht vorhanden, sodass sich die Kombination zweier Arbeitsgänge optimal anbietet.

Ein schwerer Ringpacker kombiniert mit dem Pflug sorgt für eine tiefe Rückverfestigung, zerkleinert grobe Kluten und verhindert auch die Austrocknung des Bodens.

C-Pack 900 S und Nockenringpacker 550



C-Pack 900 S

Dank des großen Ringdurchmessers von 900 mm ist der Packer besonders leichtzügig. Das Ringprofil weist 36°-Flankenprofil auf, was auf schweren Böden eine tiefe Rückverfestigung und geringes Einsinken garantiert. Mit der im Ringprofil integrierten Schulter erreicht der Packer in leichten Böden einen Aufliegewinkel von 42°, was eine optimale Abstützung des Packers und Tiefenwirkung garantiert. Durch dieses Ringprofil ist ein besonders universeller Einsatz auf unterschiedlichen Böden möglich. Die nabenlose Konstruktion des Packers ermöglicht die modulare Erweiterungsmöglichkeit der Arbeitsbreite, die verschleißfesten Reinigungsbänder erlauben einen verstopfungsfreien Betrieb.

Nockenringpacker 550

Um den Boden intensiv einzuebnen und zu krümeln, kann am C-Pack 900 S auf Wunsch zusätzlich ein Nockenringpacker angebracht werden. Die Nockenringe mit 550 mm Durchmesser sind ebenfalls nabenlos ausgeführt und erlauben eine modulare Erweiterung. Als überaus komfortabel und kundenfreundlich erweist sich der einfache Transport des Packers. Durch einfaches Zusammenschieben des C-Packs und des Nockenringpackers werden diese für den Straßen-transport automatisch fixiert.

Ihre Vorteile auf einen Blick

- ⊕ Universelles Ringprofil mit 36°-Flankenwinkel und zusätzlich integrierter Schulter. Ringdurchmesser 900 mm
- ⊕ Nabenlose Ringkonstruktion ermöglicht modulare Erweiterung der Arbeitsbreite
- ⊕ Integrierte Reinigungsbänder für verstopfungsfreies Arbeiten

Erweiterbar mit

- ⊕ Nockenringpacker für die intensive Einebnung sowie Krümelung
- ⊕ Einfachste Umstellung von Arbeits- in Transportstellung

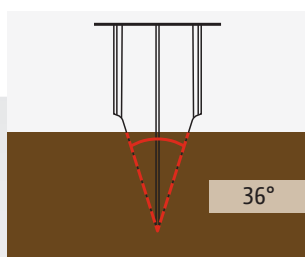

Schwerer Boden
Abstützung an der Flanke

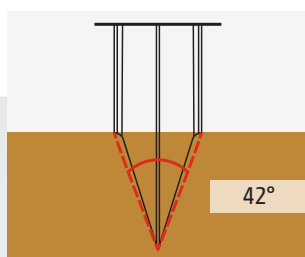

Leichter Boden
Abstützung auf der Schulter

Technische Daten des Packers C-Pack 900 S

Typ	C-Pack 2400-900 S	C-Pack 2600-900 S	C-Pack 2800-900 S	C-Pack 3000-900 S
Arbeitsbreite (m)	2,40	2,60	2,80	3,00
Anzahl Packerringe	12	13	14	15
Gewicht ohne Nachläufer (kg)	ca. 1.300	ca. 1.400	ca. 1.450	ca. 1.550
Ø Ringpacker (mm)	900			
Packerringabstand (mm)	200			
Gewicht mit Nockenringpacker (kg)	ca. 2.000	ca. 2.100	ca. 2.250	ca. 2.350
Ø Nockenringpacker (mm)	550			
Nockenringabstand (mm)	160			

Hektor

Von **6-scharig**
bis **8-scharig** und max. 360 PS



Ihre Vorteile auf einen Blick:

- ⊕ Schlagkräftiger und robuster Aufsattel-Drehpflug mit hoher Einsatzsicherheit
- ⊕ Serienmäßige hydraulische Vorderfurcheneinstellung garantiert eine permanent optimale Pflugeinstellung
- ⊕ Hervorragende Verschleißeigenschaften und Leichtzügigkeit der Pflugkörper durch das einzigartige ©plus-Härteverfahren
- ⊕ Große Auswahl passender Pflugkörper für alle Bedingungen und Anforderungen
- ⊕ Ruhige und materialschonende Wendevorgänge dank Wendevorrichtung mit hydraulischer Endlagendämpfung
- ⊕ Großvolumiges Aufsattelrad sorgt für eine exakte Tiefenführung und optimale Bodenschonung
- ⊕ Maximale Sicherheit und Komfort bei der Transportfahrt durch serienmäßige Federung des Rades
- ⊕ Stabiler Pflugrahmen mit Erweiterungsmöglichkeit um ein Schar
- ⊕ Scherbolzen-Grindelbaugruppe mit höchsten Auslösekräften für anspruchsvolle Bodenverhältnisse
- ⊕ Hydraulische NonStop-Steinsicherung mit großer Hubhöhe und zusätzlicher Abscherschraube

Umfangreiches Pflugkörper-Programm

mit **8 Pflugkörpern**

©plus-Härteverfahren

für langlebige Verschleißteile



MEHR INFORMATIONEN
www.amazone.de/hektor

Aufsattel-Drehpflug Hektor

Für höchste Ansprüche



Richtig gute Arbeit!

Der Hektor von AMAZONE

Die Merkmale

- ✔ 6-, 7- oder 8-scharig
- ✔ Für Traktoren bis 265 kW/360 PS
- ✔ Hochfestes Rahmenrohr
150x150x12 mm
- ✔ Serienmäßige hydraulische
Vorderfurcheneinstellung
- ✔ Scherbolzen-Steinsicherung
oder hydraulische NonStop-
Steinsicherung

Mit dem Hektor bietet AMAZONE einen Aufsattel-Drehpflug mit 6 bis 8 Scharen und mechanischer Arbeitsbreitenverstellung von 38 bis 50 cm an. Konzipiert für anspruchsvolle Einsatzbedingungen sowie mit einfacher Handhabung und Einstellung ist der Hektor ein robuster Pflug mit hoher Einsatzsicherheit.

Die Hektor-Typen im Überblick:

	Scharig- keit	Körperlängs- abstand (cm)	Rahmen- höhe (cm)	Arbeitsbreite (cm) mechanisch
Hektor 1000 Mit Scherbolzen- Steinsicherung	6	100	82	38/42/46/50
	7			
	8			
Hektor 1000 S Mit automatischer, hydraulischer Non- Stop-Steinsicherung	6	100	78/82	38/42/46/50
	7			
	8			



Einfach und präzise



Dank Transportgeschwindigkeiten von bis zu 40 km/h kann der Hektor schnell zum nächsten Schlag umgesetzt werden





Robuster Rahmen

Das Rückgrat des Pfluges bildet der robuste Rahmen in der Dimension 150 x 150 x 12 mm. Der Körperlängsabstand von 100 cm sowie die Rahmenhöhe von 82 cm sichern große Durchgänge auch bei größeren Pflanzenmassen. Mit der mechanischen, stufigen Arbeitsbreitenverstellung von 38, 42, 46 oder 50 cm, lässt sich der Hektor auf unterschiedliche Situationen hinsichtlich Traktor und Böden anpassen.

- ✔ Verstopfungsfreies Pflügen auch bei größeren Mengen an Ernterückständen
- ✔ Auf Wunsch erweiterbarer Rahmen

Kombination mit Traktor

Besonders praktisch ist die Abstellposition des Hektors in Transportstellung. Da die Neigungseinstellung keinen Einfluss auf die Position der Unterlenkerachse hat, ist der An- und Abbau des Pfluges an den Traktor besonders komfortabel. Die Unterlenkerachse ist wahlweise in Kat. 3 oder Kat. 4N ausgeführt.

- ✔ Komfortable Kopplung an den Traktor
- ✔ Sehr platzsparende Abstellposition

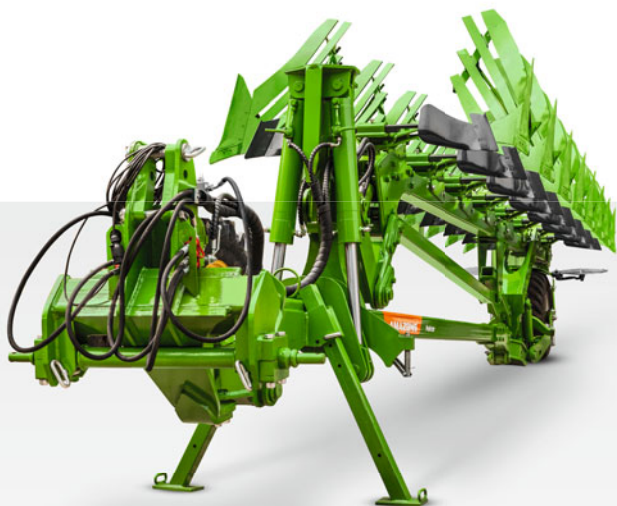

Schonende Wendevorrichtung

Als vordere Verbindung zwischen Pflugrahmen und Wendevorrichtung garantiert das neue Schwingensystem eine maximale Spurtreue und eine optimale Zuglinie des Gespanns. Wendezylinder mit einer hydraulischen Endlagendämpfung garantieren einen ruhigen und homogenen Wendevorgang des Pfluges.

- ✔ Komfortable und schonende Wendung

Exakte Tiefenführung

Ein großvolumiges Aufsattelrad (500/45 – 22,5) steht für einen optimalen Bodenantrieb und eine exakte Tiefenführung auch unter schwierigen Bedingungen. Ein Abstreifer reinigt das Rad zuverlässig. Das Aufsattelrad ist seitlich am Rahmen platziert, sodass man dicht bis an die Feldgrenze pflügen kann. Die serienmäßige hydropneumatische Federung des Aufsattelrades sorgt für maximale Sicherheit und höchsten Fahrkomfort bei Transportfahrten.

- ✔ Sichere und komfortable Transportfahrt
- ✔ Zuverlässige Tiefenführung



Komfortabel bis ins Detail



- ✓ Als Sonderausstattung ist ein schmaleres Aufsattelrad erhältlich, das auch unter sehr klebrigen Bedingungen für eine hohe Einsatzsicherheit sorgt.



Pflugeinstellung

Da die Pflugeinstellungen besonders komfortabel vorzunehmen sind, können permanent sehr gute Arbeitsergebnisse erzielt werden. Ein optimal eingestellter Pflug reduziert zudem den Kraftstoffverbrauch und den Verschleiß. Die Einstellung des Hektor erfolgt werkzeuglos, komfortabel und übersichtlich in drei Schritten.

- ① Am Aufsattelrad wird die Arbeitstiefe stufenlos und ohne Werkzeug eingestellt.
- ② Die Einstellung der Pflugneigung erfolgt werkzeuglos und für die rechte und linke Seite getrennt.
- ③ Die serienmäßige hydraulische Vorderfurcheneinstellung ändert direkt und reaktionsschnell die Arbeitsbreite des ersten Pflugkörpers und passt diese an das Spurrinnenmaß des Traktors an. Dies sorgt für einen sauberen Furchenanschluss und ist besonders praktisch bei wechselnden Böden und Traktoren.
 - ✔ Sehr praktisch bei oft wechselnden Traktoren oder in Hanglagen
 - ✔ Besonders sauberer Furchenanschluss



Arbeitstiefeneinstellung am Aufsattelrad



Einstellung der Pflugneigung

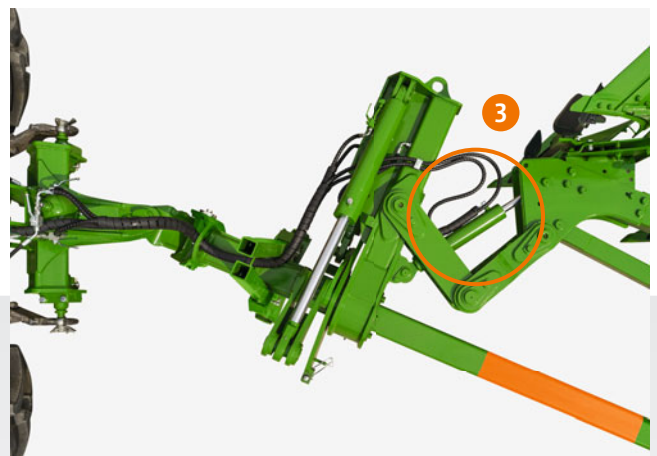

Hydraulische Vorderfurcheneinstellung

So urteilt die Praxis – Pflüge im Einsatz

! „Ein tolles Arbeitsergebnis“

Neben den guten Erfahrungen mit den bereits laufenden AMAZONE Maschinen und dem vorherigen Vogel&Noot-Pflug, überzeugten insbesondere die Pflugkörper den Betrieb Düfelsiek zum Kauf des Cayros XMS V. Die Erwartungen wurden nicht enttäuscht. Im Gegenteil. „Der Cayros hat auf unserem Betrieb immer super gepflügt und ein tolles Arbeitsergebnis abgeliefert, auch bei der direkten Einarbeitung von Ernteresten nach Körnermais (früher ohne zu mulchen)“ so der Betriebsleiter. Das liegt nach seiner Meinung insbesondere an dem „super Schar“. Ebenso praktisch wertet der Betriebsleiter die extrem gute Furchräumung des Pflugkörpers, die es erlaubt mit 710er-Reifen zu pflügen. Insbesondere die Leichtzügigkeit des Pfluges machen den Einsatz zudem äußerst wirtschaftlich. Dass der Cayros außerdem einfach einzustellen ist, erleichtert die tägliche Arbeit. „Mit der Maschine kann ich bedenkenlos jeden Mitarbeiter ins Feld schicken“, ergänzt der Betriebsleiter.



✓ Jörg Düfelsiek vor seinem Cayros XMS V 5-Schar mit WL-430-Pflugkörper – „Genau das richtige für meine Böden“

Betrieb:	Landwirtschaftsbetrieb Düfelsiek
Ausrichtung:	Getreideanbau, Mastschweine, Biogasanlage
Standort:	Brockhagen, Ostwestfalen-Lippe, Nordrhein-Westfalen, Deutschland
Klima:	Niederschlag 700 mm/p.a.
Flächen:	180 ha
davon zu pflügende:	60 ha/p.a. nach Mais zu Wintergetreide
Böden:	Überwiegend sandiger Boden, teilweise Lehmboden
Maschine im Einsatz:	Anbau-Drehpflug Cayros XMS V, 5-Schar, WL 430 Pflugkörper



✓ „Ein tolles Arbeitsergebnis, auch bei der Einarbeitung von Ernteresten nach Körnermais.“



! „Die Maschine besticht durch eine logische und einfache Einstellung“

„Wir hatten keine Beschwerden, keine Probleme und keinen Ausfall!“, so der Betriebsleiter Alexey Novichihin vom Landbetrieb Baskakowo OOO. Die Flächen des Betriebes liegen in dem südlichen Tula-Gebiet im Wolow-Rayon in Russland. Auf den Böden, überwiegend Schwarzerde, leistete der Hektor dabei überzeugend saubere Arbeit. Die Ernterückstände konnten stets akkurat untergepflügt werden. Besonders gefällt dem Betriebsleiter die einfache Einstellung des Pflugs. Ausgerüstet mit der Scherbolzen-Steinsicherung meisterte der 8-scharige Aufsattel-Drehpflug allein in der Saison 2018 zuverlässig über 1.900 ha. „Mit knapp 30 % weniger Zugkraftbedarf gegenüber dem vorherigen Pflug können die Betriebskosten erheblich gesenkt werden“, freut sich der Betriebsleiter.

Betrieb:	Landbetrieb Baskakowo OOO
Ausrichtung:	Getreideanbau, Putenmast
Standort:	Südl. Tula-Gebiet im Wolowo-Rayon
Klima:	Niederschlag 490–520 mm/p.a.
Flächen: davon zu pflügende:	Insgesamt über 7.000 ha 1.900 ha/Saison 2018
Böden:	Schwarzerde
Maschine im Einsatz:	Aufsattel-Drehpflug Hektor 1000, 8-Schar



✓ Mit dem 8-scharigen Hektor 1000 hinter dem Kirovetz steht einer hohen Flächenleistung nichts mehr im Wege!

AMAZONE Service – Immer in Ihrer Nähe

Ihre Zufriedenheit ist unser Antrieb



AMAZONE SmartService 4.0

Im Umfeld der immer komplexeren Maschinentechnologien nutzt AMAZONE mit dem SmartService 4.0 die virtuelle und erweiterte Realität und die digitalen Medien für Service-, Schulungs- und Wartungsarbeiten.

- 1 **SmartTraining:** Training und Unterweisung an komplexen Maschinen unter Verwendung von Virtual Reality Technologie (VR).
- 2 **SmartLearning:** Interaktives Fahrertraining für den Anwender für komplexe Maschinenbedienung (www.amazone.de).
- 3 **SmartInstruction:** Reparatur- oder Wartungsanweisungen für Augmented Reality (AR) und mobile Endgeräte.
- 4 **SmartSupport:** Direkte Unterstützung vom Servicetechniker vor Ort für Augmented Reality (AR) und mobile Endgeräte.

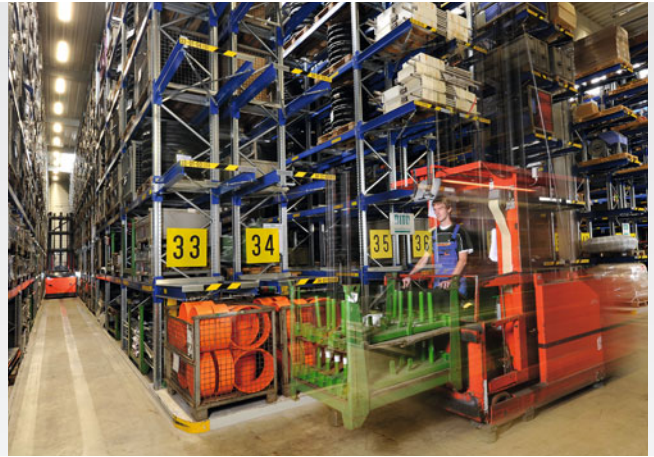

Die Zufriedenheit unserer Kunden ist das wichtigste Ziel

Dazu setzen wir auf unser flächendeckendes Netz aus kompetenten, engagierten Vertriebspartnern. Sie sind auch in Service-Fragen der zuverlässige Ansprechpartner für Landwirte und Lohnunternehmer. Durch kontinuierliche Schulungen befinden sich die Vertriebspartner und die Service-Techniker immer auf dem neuesten Stand der Technik.

Zur Unterstützung der Vertriebspartner steht selbstverständlich auch das starke AMAZONE Service-Team zur Seite.

Wählen Sie besser gleich das Original

Ihre Maschinen sind extremen Beanspruchungen ausgesetzt! Die Qualität der AMAZONE Ersatz- und Verschleißteile bietet Ihnen die Zuverlässigkeit und Sicherheit, die Sie für eine effiziente Bodenbearbeitung, eine präzise Saat, eine professionelle Düngung und einen erfolgreichen Pflanzenschutz benötigen.

Nur Original Ersatz- und Verschleißteile sind in Funktion und Haltbarkeit exakt auf die AMAZONE Maschinen abgestimmt. Das garantiert ein optimales Arbeitsergebnis. Originalteile zu fairen Preisen machen sich am Ende bezahlt.

Wir bieten Ihnen erstklassigen Ersatzteilservice

Die Basis für unsere weltweite Ersatzteillostik bildet das Ersatzteillager in Tecklenburg-Leeden. Dies sorgt für eine optimale Verfügbarkeit von Ersatzteilen, auch für ältere Maschinen.

Im Ersatzteilzentrum Tecklenburg-Leeden vorrätige Teile, die bis 17 Uhr als Tagesbestellung geordert werden, verlassen noch am gleichen Tag unser Haus. 40.000 unterschiedliche Ersatz- und Verschleißteile werden durch unser modernes Lagersystem kommissioniert und bevorratet. Täglich werden bis zu 800 Aufträge an unsere Kunden versendet.

Entscheiden Sie sich deshalb für das Original!

Die Vorteile der Original Ersatz- und Verschleißteile

- ✔ Qualität und Zuverlässigkeit
- ✔ Innovation und Leistungsfähigkeit
- ✔ sofortige Verfügbarkeit
- ✔ hoher Wiederverkaufswert der Gebrauchsmaschine

VOGEL NOOT

Mit der Übernahme des Pflugwerks von Vogel & Noot erfolgt auch die Ersatzteilversorgung älterer Pflugmodelle exklusiv über die AMAZONE Vertriebspartner.



**Choose the Original
Choose Success!**

VDMA-Kampagne:
Pro-Original



Technische Daten

Anbaupflüge Cayros

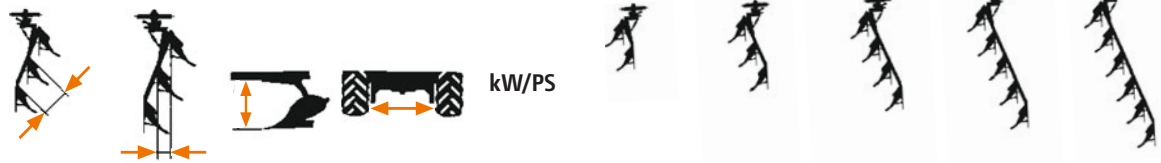

Typ	Körperlängsabstand (cm)	Arbeitsbreite (cm)	Rahmenhöhe (cm)	Spurinnenmaß (mm)	max. kW (PS)	Gewicht Grundmaschine (kg)*										
						2-scharig		3-scharig		4-scharig		5-scharig		6-scharig		
						S		S		S		S		S		
M 850	85	32/36/40/44	78	950 bis 1.500	88 (120)	-	675	-	890	-	1.105	-	-	-	-	-
M 950 ²⁾	95	36/40/44/48		für S-Pflüge		575	680	730	895	890	1.110	-	-	-	-	
M 1020	102			1.150 bis 1.700		580	685	735	900	895	-	-	-	-		
XM 850	85	32/36/40/44	78/82 für S-Pflüge	1.050 bis 1.650	103 (140)	-	-	860	1.025	1.005	1.225	-	-	-	-	
XM 950	95	36 ¹⁾ /40/44/48		für S-Pflüge		-	-	865	1.030	1.010	1.230	-	-	-		
XM 1050	105			1.250 bis 1.850		82	-	-	870	1.035	1.015	1.235	-	-	-	
XMS 850	85	32/36/40/44	78/82	1.050 bis 1.650	132 (180)	-	-	975	1.140	1.150	1.370	1.345	1.620	-	-	
XMS 950	95	36 ¹⁾ /40/44/48		für S-Pflüge		-	-	980	1.145	1.160	1.380	1.360	1.635	-	-	
XMS 1050	105			1.250 bis 1.850		82	-	-	985	1.150	1.170	1.390	1.375	-	-	
XS 850	85	36/40/44/48	82/90 für S-Pflüge	1.050 bis 1.850	205 (280)	-	-	-	1.540	-	1.825	-	2.100			
XS 950	95					für S-Pflüge	-	-	1.310	1.565	1.530	1.845	1.745	2.115		
XS 1050	105	40/44/48	82	1.250 bis 2.050		-	-	1.325	1.580	1.550	1.865	1.765	2.130			
XS 1150	115		-	-		1.340	-	1.570	-	-	-					
XS pro 950	95	36/40/44/48	82/90 für S-Pflüge	1.050 bis 1.850	279 (380)	-	-	1.360	1.615	1.590	1.905	1.818	2.185			
XS pro 1050	105					für S-Pflüge	-	-	1.375	1.630	1.610	1.925	1.835	2.200		
XS pro 1150	115					40/44/48	82	1.250 bis 2.050	-	-	1.390	-	1.630	-	-	-

* Gewicht ist abhängig von Rahmenhöhe, Pflugkörpern und Zusatzausrüstung

¹⁾ nicht möglich bei 1050-S-Variante (Scheibensech vor jedem Körper)

²⁾ auch als V-Pflug erhältlich



Anbaupflüge Cayros V



Typ	Körperlängsabstand (cm)	Arbeitsbreite (cm)	Rahmenhöhe (cm)	Spurinnenmaß (mm)	max. kW (PS)	Gewicht Grundmaschine (kg)*							
						3-scharig		4-scharig		5-scharig		6-scharig	
Variante							VS		VS		VS		VS
M 950 V	95	32 – 52	78	950 bis 1.500 für S-Pflüge 1.150 bis 1.700	88 (120)	800	965	975	–	–	–	–	–
M 1020 V	102					805	970	980	–	–	–	–	
XM 850 V	85	32 – 52	78/82 für S-Pflüge 78	1.050 bis 1.650 für S-Pflüge 1.250 bis 1.850	103 (140)	945	1.110	1.105	1.325	–	–	–	–
XM 950 V	95					950	1.115	1.110	1.330	–	–	–	
XM 1050 V	105					955	–	1.115	–	–	–	–	
XMS 850 V	85	32 – 52	78/82	1.050 bis 1.650 für S-Pflüge 1.150 bis 1.850	132 (180)	985	1.270	1.240	1.530	1.515	1.810	–	–
XMS 950 V	95					990	1.280	1.250	1.540	1.530	1.825	–	–
XMS 1050 V	105					995	1.290	1.260	1.550	1.545	–	–	
XS 850 V	85	32 – 55	82/90 für S-Pflüge 82	1.050 bis 1.850 für S-Pflüge 1.250 bis 2.050	205 (280)	–	–	1.625	–	1.965	–	2.310	
XS 950 V	95					–	1.380	1.635	1.650	1.980	1.905	2.325	
XS 1050 V	105					–	1.390	1.645	1.665	1.995	1.925	–	
XS 1150 V	115					–	1.400	–	1.680	–	–	–	
XS pro 950 V	95	32 – 55	82/90 für S-Pflüge 82	1.050 bis 1.850 für S-Pflüge 1.250 bis 2.050	279 (380)	–	1.740	1.890	1.940	2.295	2.190	2.695	
XS pro 1050 V	105					–	1.755	1.905	1.960	2.315	2.215	–	
XS pro 1150 V	115					–	1.770	–	1.980	–	–	–	

Aufsattel-Drehflug Hektor

Typ	Hektor 1000			Hektor 1000 S		
	6-scharig	7-scharig	8-scharig	6-scharig	7-scharig	8-scharig
Traktorleistung bis (kW/PS)	265/360					
Körperlängsabstand (cm)	100					
Rahmenhöhe (cm)	82			78 oder 82		
Arbeitsbreitenverstellung	Mechanisch in Stufen					
Arbeitsbreite pro Körper (cm)	38, 42, 46, 50					
Steinsicherung (Typ)	Scherbolzen-Steinsicherung			NonStop hydraulisch		
Aufsattelrad (Dimension)	500/45 – 22,5					
Gewicht Grundmaschine (kg)*	3.070	3.340	3.610	3.480	3.810	4.140

* Gewicht ist abhängig von Rahmenhöhe, Pflugkörpern und Zusatzausrüstung

Abbildungen, Inhalt und Angaben über technische Daten sind unverbindlich! Ausstattungsbedingt können die technischen Daten abweichen. Maschinenabbildungen können von länderspezifischen Straßenverkehrsvorschriften abweichen.



AMAZONE



Abbildungen, Inhalt und Angaben über technische Daten sind unverbindlich! Ausstattungsbedingt können die technischen Daten abweichen.
Maschinenabbildungen können von länderspezifischen Straßenverkehrsvorschriften abweichen.



AMAZONEN-WERKE H. Dreyer GmbH & Co. KG

Tel.: +49 (0)5405 501-0 · E-Mail: amazone@amazone.de
www.amazone.de · www.amazone.at

Mehr Informationen finden Sie unter
www.amazone.de oder in den sozialen Medien



Unsere Werksbeauftragten in
Deutschland und Österreich:
QR-Code scannen oder unter
www.amazone.de/werksbeauftragte